



**W 200 H**

**EQUIPO HIDROLIMPIADOR DE ALTAS PRESTACIONES PARA LIMPIEZA URBANA**  
**HIGH PERFORMANCE WATERCLEANER EQUIPEMENT FOR URBAN CLEANING**  
**HOCHLEISTUNGS-AUSSTATTUNG WASSERREINIGUNG FÜR DIE KOMMUNALREINIGUNG**  
**LAVEUSE DE VOIRIE A HAUT RENDEMENT**



**W 200 H**

**AUSA**

www.ausa.com

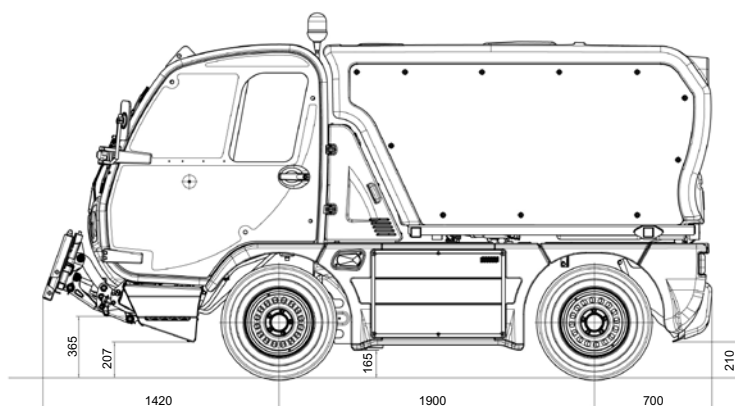
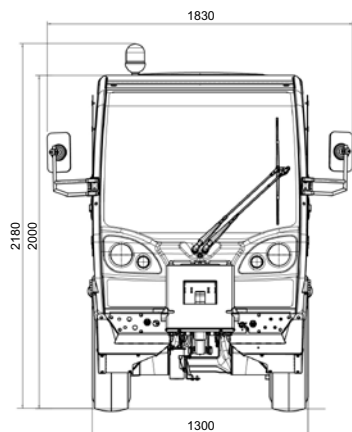

**ESPECIFICACIONES TÉCNICAS**

		<b>W 200 H 4x2x2</b>	<b>W 200 H 4x2x4</b>	<b>W 200 H 4x4x4</b>
<b>Sistemas de baldeo</b>	Capacidad de depósito	2000 l		
	Bomba alta presión	85 litros/minuto a 60 bar		
	Brazo de baldeo	Tres tramos independientes (de 1'3 m a 2,5 m de ancho) más dos salidas laterales "pico de pato"		
<b>Peso</b>	PMMA	5000 Kg		
	Radio exterior de giro	3623 mm	2762 mm	2762 mm
<b>Motor</b>	Marca	VOLKSWAGEN		
	Tipo	2.0 TDI Euro 5		
	Emisiones	Euro 5		
	Potencia (Kw - CV)	75 -102 (3000 rpm)		
	Nº de cilindros	4		
	Refrigeración	Líquida con ventilador de velocidad variable y sistema de auto limpieza		
	Combustible	Diesel		
	Capacidad depósito	60 l		
<b>Transmisión</b>	Tipo	Hidrostática Rexroth con motores a rueda en el puente posterior		Hidrostática Rexroth con motores a las 4 ruedas
	Velocidad máxima	40 km/h		
	Velocidad máxima de trabajo	25 km/h		
	Pendiente superable	25% a plena carga		35% a plena carga
<b>Frenos</b>	Servicio	Bomba asistida con servofreno, discos en las ruedas delanteras y tambores en las ruedas posteriores		Bomba asistida con servofreno. Tambores a las 4 ruedas
	Parking	Mecánico en el puente posterior		
<b>Dirección</b>	Tipo	Hidráulica por orbitrol		
	Modos	Delantera	Delantera / delantera+posterior	Delantera / delantera+posterior / cangrejo
<b>Suspensión</b>	Delantera	Amortiguadores hidráulicos y muelles		
	Posterior	Amortiguadores hidráulicos, muelles y barra de torsión		
<b>Ruedas</b>	Delantera / Posterior	225/75 R16		
<b>Hidráulica de trabajo</b>	Bombas	Bomba de tres cuerpos - 22cc - 16cc - 11cc		
	Tomas frontales	3 Toma rápida de 5l/min - 1 Toma rápida de 50l/min		
	Tomas posteriores	1 Toma rápida de 5l/min - 1 Toma rápida de 20l/min - 1 Toma rápida de 50l/min		

**EQUIPAMIENTO DE SERIE**

- Placa porta implementos movil - plana
- Puesto de conducción al lado izquierdo de la maquina
- Asiento para el conductor con suspensión mecánica, regulable y reclinable
- Asiento para el acompañante sin suspensión, regulable y reclinable
- Volante regulable en altura y profundidad
- Calefacción de alto rendimiento
- Control electrónico de la velocidad del motor
- Control electrónico de la velocidad de desplazamiento
- Pre instalación de radio
- Sistema link para desmontaje rapido de implementos

**EQUIPAMIENTO OPCIONAL**

- Placa porta implementos movil - triangular
- Puesto de conducción al lado derecho de la maquina
- Asiento del conductor con suspensión neumática
- Retrovisores calefactados regulables eléctricamente
- Faros de trabajo
- Sistema de engrase automático
- Aire Acondicionado
- Radio CD
- Bola de arrastre
- Gancho Rockinger
- Patas para desmontaje de implementos
- Camara para la visión posterior

MKT22037.00/04.2012

AUSA se reserva el derecho de variar cualquier característica sin previo aviso.