



M 200 H

EL VEHICULO MULTIUSOS QUE FACILITA TU TRABAJO
 THE TOOL-CARRIER THAT MAKES YOUR WORK EASIER
 MULTITASK-GERÄTETRÄGER, DAS FAHRZEUG FÜR DEN HARTEN EINSATZ
 LE VEHICULE MULTISERVICE QUI FACILITE VOTRE TRAVAIL



M 200 H

AUSA
www.ausa.com

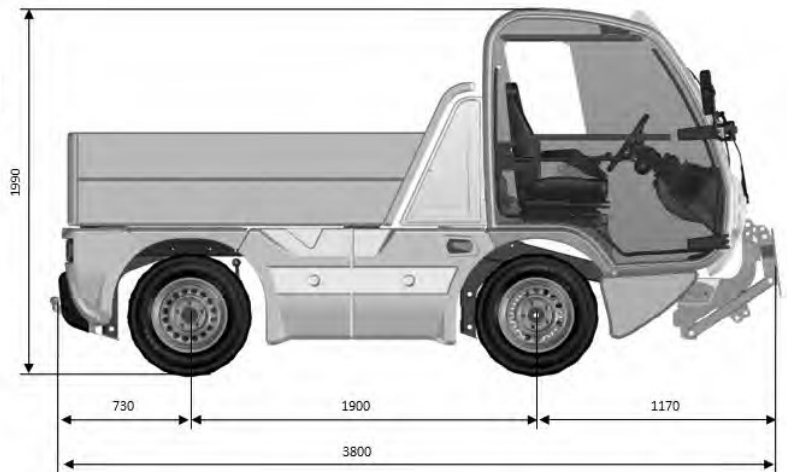

ESPECIFICACIONES TÉCNICAS

		M 200 H 4x2x2	M 200 H 4x2x4	M 200 H 4x4x2	M 200 H 4x4x4
Pesos	Capacitat de carrega	2500 Kg	2500 Kg	2500 Kg	2500 Kg
	Tara	2300 Kg	2350 Kg	2350 Kg	2400 Kg
	PMMA	4800 Kg	4850 Kg	4850 Kg	4900 Kg
Maniobrabilidad	Radio exterior de giro	3623 mm	2762 mm	2280 mm	2762 mm
Motor	Marca	VOLKSWAGEN			
	Tipo	2.0 TDI Euro 5			
	Emisiones	Euro 5			
	Potencia (Kw - CV)	75 -102 (3000 rpm)			
	Nº de cilindros	4			
	Refrigeración	Líquida con ventilador de velocidad variable y sistema de auto limpieza			
	Combustible	Diesel			
Transmisión	Capacidad depósito	60 l			
	Tipo	Hidrostática Rexroth con motores a rueda en el puente posterior		Hidrostática Rexroth con motores a las 4 ruedas	
	Velocidad máxima	40 km/h			
	Velocidad máxima de trabajo	25 km/h			
	Pendiente superable	25% a plena carga		35% a plena carga	
Frenos	Servicio	Bomba asistida con servofreno, discos en las ruedas laterales y tambores en las ruedas posteriores		Bomba asistida con servofreno. Tambores a las 4 ruedas	
	Parking	Mecánico en el puente posterior			
Dirección	Tipo	Hidráulica por orbitrol			
	Modos	Delantera	Delantera / delantera+posterior / cangrejo	Delantera	Delantera / delantera+posterior / cangrejo
Suspensión	Delantera	Amortiguadores hidráulicos y muelles			
	Posterior	Amortiguadores hidráulicos, muelles y barra de torsión			
Ruedas	Delantera / Posterior	225/75 R16			
Hidraulica de trabajo	Bombas	Bomba de tres cuerpos - 22cc - 16cc - 11cc			
	Tomas frontales	3 Toma rapida de 5l/min - 1 Toma rapida de 15l/min - 1 Toma rapida de 50l/min			
	Tomas posteriores	1 Toma rapida de 5l/min - 1 Toma rapida de 15l/min - 1 Toma rapida de 20l/min - 1 Toma rapida de 50/70 l/min			
Caja de carga	Dimensiones	1790 x 1260 x 420			

EQUIPAMIENTO DE SERIE

Placa porta implementos movil - plana
Puesto de conducción al lado izquierdo de la maquina
Cabina con gran visibilidad
Asiento para el conductor con suspensión mecánica, regulable y reclinable
Asiento para el acompañante sin suspensión, regulable y reclinable
Volante regulable en altura y profundidad
Calefacción de alto rendimiento
Control electrónico de la velocidad del motor
Control electrónico de la velocidad de la máquina
Pre instalación de radio
Sistema link para desmontaje rapido de implementos

EQUIPAMIENTO OPCIONAL

Placa porta implementos movil - triangular
Puesto de conducción al lado derecho de la maquina
Asiento del conductor con suspensión neumática
Retrovisores calefactados regulables eléctricamente
Faros de trabajo
Sistema de engrase automatico
Aire Acondicionado
Radio CD
Tacografo
Bola de arrastre
Gancho Rockinger
Patas de desmontaje para la caja de carga
Camara para la visión posterior

MKT22033.00/03.2011

AUSA se reserva el derecho de variar cualquier característica sin previo aviso.